

Tarihi:

KATEGORİ KIRILIMI

11

3

1

5

DMO KATALOG KOD NO

ÜRÜN ADI

KONFERANS KOLTUĞU

ORJİNAL ÜRÜN KODU (P/N)

COMFORT 02

ÜRÜNÜN MARKASI / MODELİ

İKON COMFORT 02 KONFERANS KOLTUĞU

ÜRÜNE AİT RESİM



ÜRÜNE AİT TEKNİK ÇİZİM

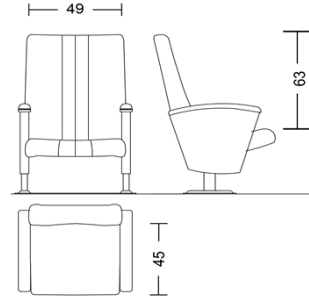

TEKNİK ÖZELLİKLER

* Üründe kullanılan malzemeler

Oturma derinliği (Not-2)

45 cm

Oturma yüzey genişliği (Not-2)

49 cm

Arkalık üst kenarın oturma yüzeyinden yüksekliği (Not-2)

63 cm

Arkalık genişliği (Not-2)

49 cm

Yıldız formu ayak çapı

Sünger (Not-4)

Oturak ve Sırt kısmı 52kg/m3 dökme süngerdir.

Kolçaklar

kayın ağaçtan mamül cilalıdır.

Ayaklar ve tekerlekler

ayaklar 40°60°1.5 dkp kutu profil Yere basan parçalar özel preste basılmış metal ayaktır.

İskelet

Metal iskelet üzeri dökme süngerdir.

Mekanizma

Ağırlık denge esaslı mekanizmadır .

Döşemelik kumaşlar ve suni deri

İsteğe göre kumaş yada suni deri kaplanabilir. Deri 560 gr/m2 Kumaş %100 polyolefin, 313 gr/m2

Gazlı amortisör

Sac bağlantı elemanı sacları ile lamalar

Profil Boru (Not-1)

Sehpa tablası ve kenar bandı (Not-1)

Toleranslar (Not-1-2)

TSE

Boya ve Vernik ve krom kaplama (Not-3)

Metal aksamlar elektrostatik fırın boyalıdır.

Diğer Özellikler

Firma yetkilisi isim imza ve kaşesi

AÇIKLAMALAR

* Üründe kullanılan Malzemelerle ilgili teknik detay bilgileri (malzeme özellikleri, kalınlık ve kesit ölçüleri vb.) verilecektir.

Not-1: Ürünlerde kullanılan malzemelerin ebat ve ölçü toleransları, "Tolerans Değerleri Listesinde" belirtilmiştir.

Not-2: Konferans, Çalışma ve Çalışma Koltuklarına ait Misafir Koltuklarının koltuk boyutlarının ölçümleri, Türk Standardları Enstitüsü'nün TS 5337-1 EN 1335-1 "Büro Çalışma Sandalyesi- Bölüm-1: Boyutlar – Boyutların Tayini" standardında belirtildiği şekilde yapılacaktır. Koltuk genel boyutlarında en fazla ± 2 cm tolerans geçerlidir.

Not-3: Metal Boya kalınlığı tüm yüzeylerde en az 40 m olacaktır. Köşe birleşim, büküm yerleri ve iç yüzeylerdeki boyaların kalınlıklarında 40 m değeri örtücü olmak şartıyla aranmayabilir.

Not-4 Çalışma ve Çalışma koltuklarına ait misafir koltuklarında kullanılan dökme süngerin en az 45 Kg/m³, kesme süngerin en az 32 kg/m³ ve minder entergre tasarımı gerektirdiğinde ilave süngerin en az 28 Kg/m³ olacaktır.

Tarihi:

KATAGORİ KIRILIMI

11

3

1

5

ÜRÜNE AİT RESİM

**COMFORT 02 KONFERANS KOLTUĞU**

"Ofisinizde çağdas çözümler sunar"

Firma yetkilisi isim imza ve kaşesi

AÇIKLAMALAR

* Üründe kullanılan Malzemelerle ilgili teknik detay bilgileri (malzeme özellikleri, kalınlık ve kesit ölçüleri vb.) verilecektir.

Not-1: Ürünlerde kullanılan malzemelerin ebat ve ölçü toleransları, "Tolerans Değerleri Listesinde" belirtilmiştir.

Not-2: Kataloga alınacak ürün listesinde belirtilen ahşap esaslı ürünlerin kaplama malzemesi toleransları "Tolerans Değerleri Listesinde" belirtilmiştir.

Not-3: Metal Boya kalınlığı tüm yüzeylerde en az 40 m olacaktır. Köşe birleşim, büküm yerleri ve iç yüzeylerdeki boya kalınlıklarında 40 m değeri örtücü olmak şartıyla aranmayabilir.

Tarihi:

KATAGORİ KIRILIMI

11

3

1

5

ÜRÜNE AIT TEKNİK ÇİZİM

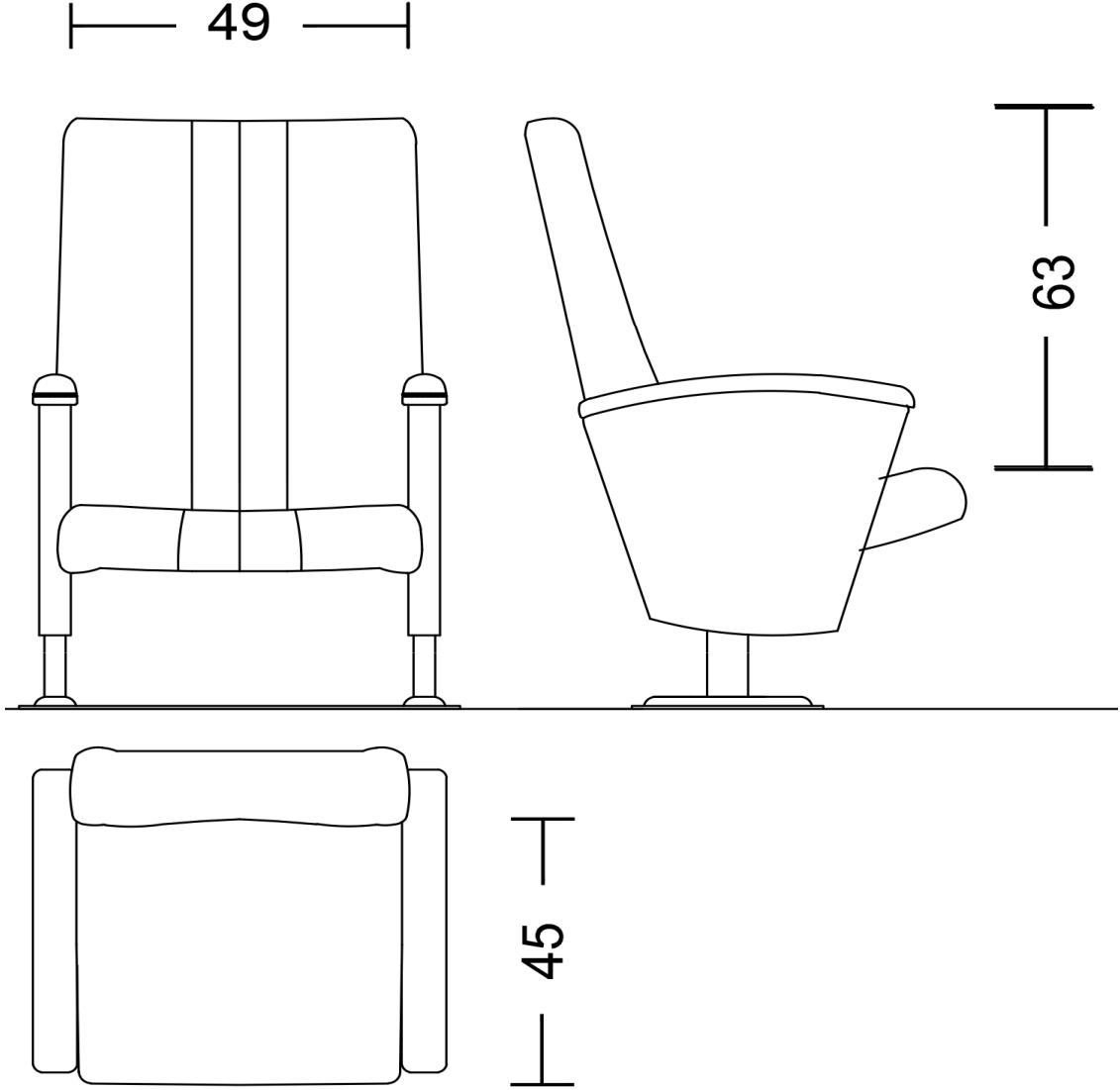
**COMFORT 02 KONFERANS KOLTUĞU**

Firma yetkilisi isim imza ve kaşesi

AÇIKLAMALAR

* Üründe kullanılan Malzemelerle ilgili teknik detay bilgileri (malzeme özellikleri, kalınlık ve kesit ölçüleri vb.) verilecektir.

Not-1: Ürünlerde kullanılan malzemelerin ebat ve ölçü toleransları, "Tolerans Değerleri Listesinde" belirtilmiştir.

Not-2: Kataloga alınacak ürün listesinde belirtilen ahşap esaslı ürünlerin kaplama malzemesi toleransları "Tolerans Değerleri Listesinde" belirtilmiştir.

Not-3: Metal Boya kalınlığı tüm yüzeylerde en az 40 m olacaktır. Köşe birleşim, büküm yerleri ve iç yüzeylerdeki boyaların kalınlıklarında 40 m değeri örtücü olmak şartıyla aranmayabilir.