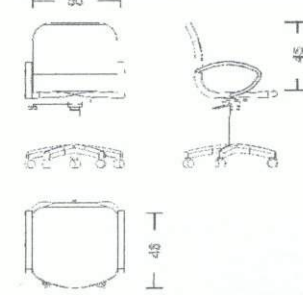

| Tarihi:   | KATAGORİ KIRILIMI  | 9 | 10 | 1 | 1 |  |
|---|--|---|----|---|---|--|
| DMO KATALOG KOD NO  | 334604011  |   |    |   |   |  |
| ÜRÜN ADI  | ÇALIŞMA KOLTUĞU  |   |    |   |   |  |
| ORJİNAL ÜRÜN KODU (P/N)   | DIXI 01  |   |    |   |   |  |
| ÜRÜNÜN MARKASI / MODELİ   | İKON ÇALIŞMA KOLTUĞU   |   |    |   |   |  |
| ÜRÜNE AİT RESİM   | ÜRÜNE AİT TEKNİK ÇİZİM   |   |    |   |   |  |
|  |                                       |   |    |   |   |  |
| <b>TEKNİK ÖZELLİKLER</b>  |  |   |    |   |   |  |
| * Üründe kullanılan malzemeler  |  |   |    |   |   |  |
| Oturma derinliği (Not-2)  | 46 cm  |   |    |   |   |  |
| Oturma yüzey genişliği (Not-2)  | 50 cm  |   |    |   |   |  |
| Arkalık üst kenarın oturma yüzeyinden yüksekliği (Not-2)                          | 45 cm  |   |    |   |   |  |
| Arkalık genişliği (Not-2)   | 50 cm  |   |    |   |   |  |
| Yıldız formlu ayak çapı   | 60 cm  |   |    |   |   |  |
| Sünger (Not-4)  | Metal Monoblok iskelet üzerine 45 kg/m <sup>3</sup> dökme süngerdir.   |   |    |   |   |  |
| Kolçaklar   | Kolçaklar metal iskelet üzeri poliüretan kaplıdır .  |   |    |   |   |  |
| Ayaklar ve tekerlekler  | Beşli plastik yıldız ayaktır , tekerlekler 360° dönebilen plastik tekerlektir.   |   |    |   |   |  |
| İskelet   | Monoblok metal iskeletin üzerine dökme süngerdir.  |   |    |   |   |  |
| Mekanizma   | Tilting mekanizmalıdır.  |   |    |   |   |  |
| Döşemelik kumaşlar ve suni deri   | İsteğe göre kumaş yada suni deri kaplanabilir. Deri; 560 gr/m <sup>2</sup> Kumaş; %100 polyolefin, 313 gr/m <sup>2</sup> |   |    |   |   |  |
| Gazlı amortisör   | Alçalıp - yükselen, kol kumandalı, gazlı amortisörlüdür.   |   |    |   |   |  |
| Sac bağlantı elemanı sacları ile lamalar  |  |   |    |   |   |  |
| Profil Boru (Not-1)   |  |   |    |   |   |  |
| Sehpa tablası ve kenar bandı (Not-1)  |  |   |    |   |   |  |
| Toleranslar (Not-1-2)   | TSE  |   |    |   |   |  |
| Boya ve Vernik ve krom kaplama (Not-3)  |  |   |    |   |   |  |
| Diğer Özellikler  |  |   |    |   |   |  |
| Firma yetkilisi isim imza ve kaşesi   |  |   |    |   |   |  |

**AÇIKLAMALAR**

\* Üründe kullanılan Malzemelerle ilgili teknik detay bilgileri (malzeme özellikleri, kalınlık ve kesit ölçüleri vb.) verilecektir.

Not-1: Ürünlerde kullanılan malzemelerin ebat ve ölçü toleransları, "Tolerans Değerleri Listesinde" belirtilmiştir.

Not-2: Konferans, Çalışma ve Çalışma Koltuklarına ait Misafir Koltuklarının koltuk boyutlarının ölçümleri, Türk Standardları Enstitüsü'nün TS 5337-1 EN 1335-1 "Büro Çalışma Sandalyesi- Bölüm-1: Boyutlar – Boyutların Tayini" standardında belirtildiği şekilde yapılacaktır. Koltuk genel boyutlarında en fazla ± 2 cm tolerans geçerlidir.

Not-3: Metal Boya kalınlığı tüm yüzeylerde en az 40 m olacaktır. Köşe birleşim, büküm yerleri ve iç yüzeylerdeki boyaların kalınlıklarında 40 m değeri örtücü olmak şartıyla aranmayabilir.

Not-4 Çalışma ve Çalışma koltuklarına ait misafir koltuklarında kullanılan dökme süngerin en az 45 Kg/m<sup>3</sup>, kesme süngerin en az 32 kg/m<sup>3</sup> ve minder entegre tasarımı gerektirdiğinde ilave süngerin en az 28 Kg/m<sup>3</sup> olacaktır.

M. Kadir Koç

  
**KOÇ BÜRO MOBİLYALARI**  
**İNŞAAT SAN. TİC. LTD. ŞTİ.**  
 Merkez Mah. Çarşıözü Cad.  
 No: 8 34200 Bağcılar - İST.  
 Tel: 0212 461 8004  
 Fax: 0212 461 7825  
 T.C. Sic. No: 420572368154  
 E-senler V.D.: 570 008 5275

Tarihi:

KATAGORİ KIRILIMI

9

10

1

1

ÖNE AİT RESİM

DMO KATALOG KOD NO

334604011



## DIXI 01 ÇALIŞMA KOLTUĞU



Firma yetkilisi isim imza ve kaşesi



KÜLTÜR VE TURİZM BAKANLIĞI  
DİJİTAL SAN. TIC. LTD. ŞTİ.  
Merkez Mah. Çarşıoğlu Cad.  
No: 2/2 Sok. No: 8 34200 Bağcılar - İST.  
Tel: 0212 461 8004  
Fax: 0212 461 7625  
Tic. Sic. No: 420572368154  
Etiler V.D.: 570 008 5275

M. Kadir Koca

## AÇIKLAMALAR

\* Üründe kullanılan Malzemelerle ilgili teknik detay bilgileri (malzeme özellikleri, kalınlık ve kesit ölçüleri vb.) verilecektir.

1: Ürünlerde kullanılan malzemelerin ebat ve ölçü toleransları, "Tolerans Değerleri Listesinde" belirtilmiştir. Listesinde" belirtilmiştir.

Not-3: Metal Boya kalınlığı tüm yüzeylerde en az 40 m olacaktır. Köşe birleşim, büküm yerleri ve iç yüzeylerdeki boyaların kalınlıklarında 40 m değeri örtücü olmak şartıyla aranmayabilir.

Tarihi:

KATAGORİ KIRILIMI 9 10 1 1

ÜRÜNE AIT TEKNİK ÇİZİM

DMO KATALOG KOD NO

334604011

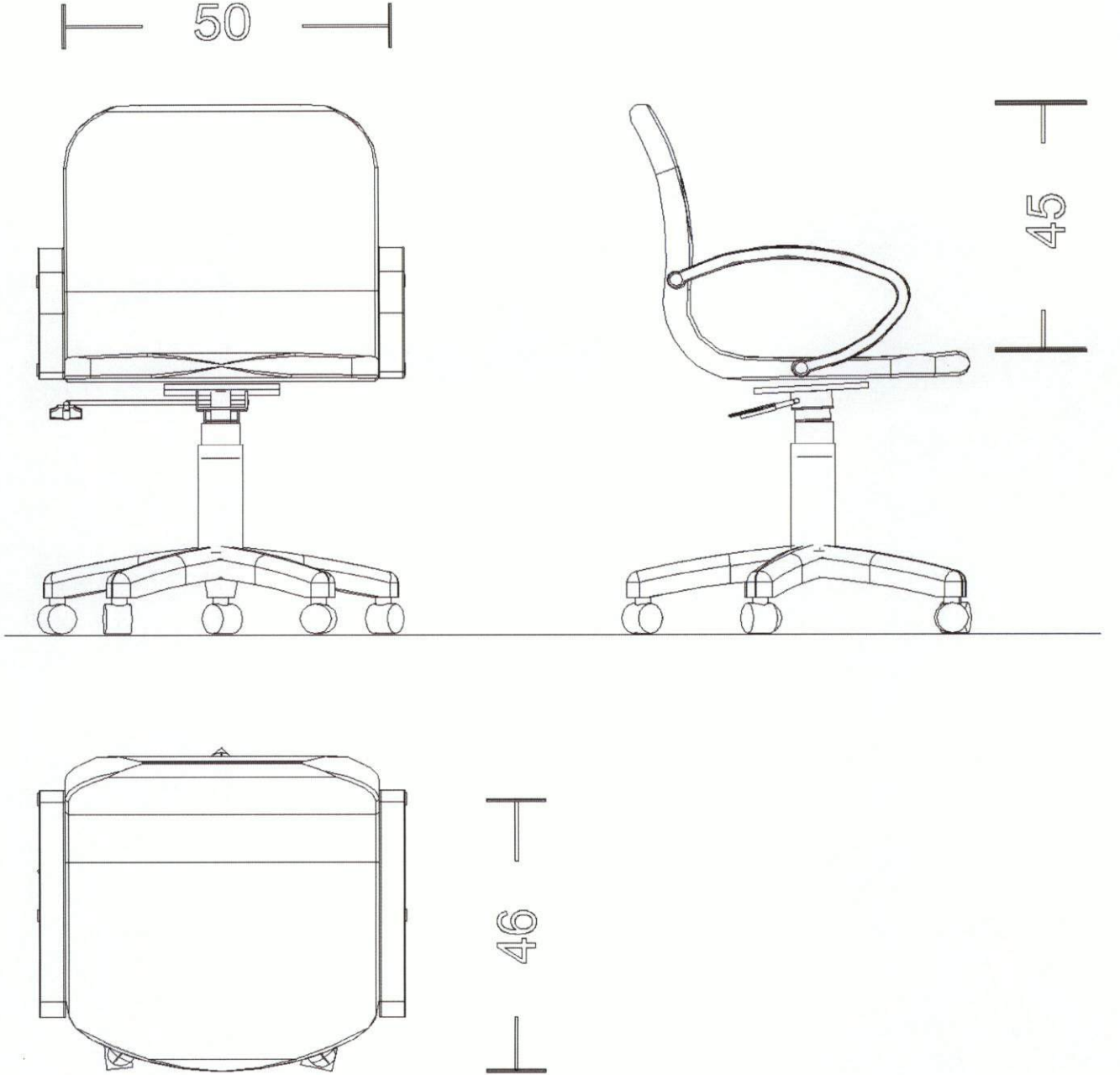

## DIXI 01 ÇALIŞMA KOLTUĞU



Firma yetkilisi isim imza ve kaşesi



2017 ÜRÜN İZLENİMLERİ  
İNŞAAT SAN. TİC. LTD. ŞTİ.  
Menteş Mah. Çingören Cad.  
172 Sok. No: 8 34200 Bağcılar - İST.  
Tel: 0212 461 8004  
Fax: 0212 461 7835  
Tic. Sic. No: 420572368154  
Esenler V.D.: 570 008 5275

M. Kadir Koca

## AÇIKLAMALAR

- \* Üründe kullanılan Malzemelerle ilgili teknik detay bilgileri (malzeme özellikleri, kalınlık ve kesit ölçüleri vb.) verilecektir.
- Not-1: Ürünlerde kullanılan malzemelerin ebat ve ölçü toleransları, "Tolerans Değerleri Listesinde" belirtilmiştir. Listesinde" belirtilmiştir.
- Not-3: Metal Boya kalınlığı tüm yüzeylerde en az 40 m olacaktır. Köşe birleşim, büküm yerleri ve iç yüzeylerdeki boyaların kalınlıklarında 40 m değeri örtücü olmak şartıyla aranmayabilir.